

РУКОВОДСТВО ПО ЭКСПЛУАТАЦИИ ЭЛЕКТРОГИДРАВЛИЧЕСКИЙ ТРУБОГИБ VOLL

V-BEND 2E

V-BEND 3E

V-BEND 4E



Используется для гибки стальных труб под углом до 90°.

СОДЕРЖАНИЕ

ВВЕДЕНИЕ.....	3
НАЗНАЧЕНИЕ	3
ТЕХНИЧЕСКИЕ ХАРАКТЕРИСТИКИ.....	3
КОМПЛЕКТАЦИЯ.....	3
КОНСТРУКЦИЯ ТРУБОГИБА.....	4
РАБОТА С ТРУБОГИБОМ.....	5
ТЕХНИЧЕСКОЕ ОБСЛУЖИВАНИЕ И ХРАНЕНИЕ.....	5
МЕРЫ БЕЗОПАСНОСТИ.....	6
ГАРАНТИЙНЫЕ ОБЯЗАТЕЛЬСТВА.....	6

ВВЕДЕНИЕ

Это руководство содержит важные замечания для наилучшей эксплуатации электрогидравлического трубогиба и во избежание затруднений, которые зачастую являются причиной несчастных случаев и поломок, каждый работник должен внимательно его изучить перед началом эксплуатации, техническом обслуживании или транспортировке.

- Руководство по эксплуатации должно всегда находиться на рабочем месте;
- Все работники, эксплуатирующие трубогиб, должны внимательно ознакомиться с данным руководством;
- Необходимо соблюдать правила безопасности на рабочем месте, принятые в данной стране.

НАЗНАЧЕНИЕ

Электрогидравлические трубогибы VOLL, с закрытой рамой, предназначены для гибки стальных труб на угол до 90° газовых, водопроводных, котельных стальных труб. Применяются при работе на строительных площадках, при монтаже систем водоснабжения, отопления и газопроводных систем, а также в других областях производства, где применяются стальные трубы.

Трубогиб оснащен мощным гидравлическим насосом, который позволяет осуществлять гибку труб без особых физических усилий оператора.

ТЕХНИЧЕСКИЕ ХАРАКТЕРИСТИКИ

ПАРАМЕТР	МОДЕЛЬ		
	V-Bend 2E	V-Bend 3E	V-Bend 4E
Максимальное давление, тонн	13	20	20
Рабочий ход штока, мм	250	320	370
Рабочий диапазон, дюйм	1/2-2	1/2-3	1/2-4
Мощность маслостанции, кВт	0,75	0,75	0,75
Напряжение питания, В / Гц	220/50	220/50	220/50
Производительность маслостанции, л/мин	0,6	0,6	0,6

КОМПЛЕКТАЦИЯ

	МОДЕЛЬ		
	V-Bend 2E	V-Bend 3E	V-Bend 4E
Стальная закрытая рама	1 шт.	1 шт.	1 шт.
Маслостанция	1 шт.	1 шт.	1 шт.
Гидравлический шланг	1 шт.	1 шт.	1 шт.
Гибочные сегменты, набор	1/2"-2"	1/2"-3"	1/2"-4"
Боковые упоры	2 шт.	2 шт.	2 шт.
Инструкция	1 шт.	1 шт.	1 шт.
Гарантийный талон	1 шт.	1 шт.	1 шт.



Производитель оставляет за собой право вносить изменения в комплектацию, цвет и конструкцию оборудования без предварительного уведомления.

КОНСТРУКЦИЯ ТРУБОГИБА



Рис. 1 Конструкция электрогидравлического трубогиба VOLL V-Bend

1. Боковые упоры;
2. Закрытая стальная рама;
3. Винт перепускного клапана;
4. Штуцер обратного шланга;
5. Штуцер подключения шланга высокого давления;
6. Комплект гибочных сегментов;
7. Кнопка включения/выключения маслостанции;
8. Манометр;
9. Опорные ролики;
10. Выдвижной шток трубогиба;
11. Палец крепления стальной рамы;
12. Шланг высокого давления;
13. Маслостанция;
14. Гидроцилиндр трубогиба.

РАБОТА С ТРУБОГИБОМ

Монтаж трубогиба

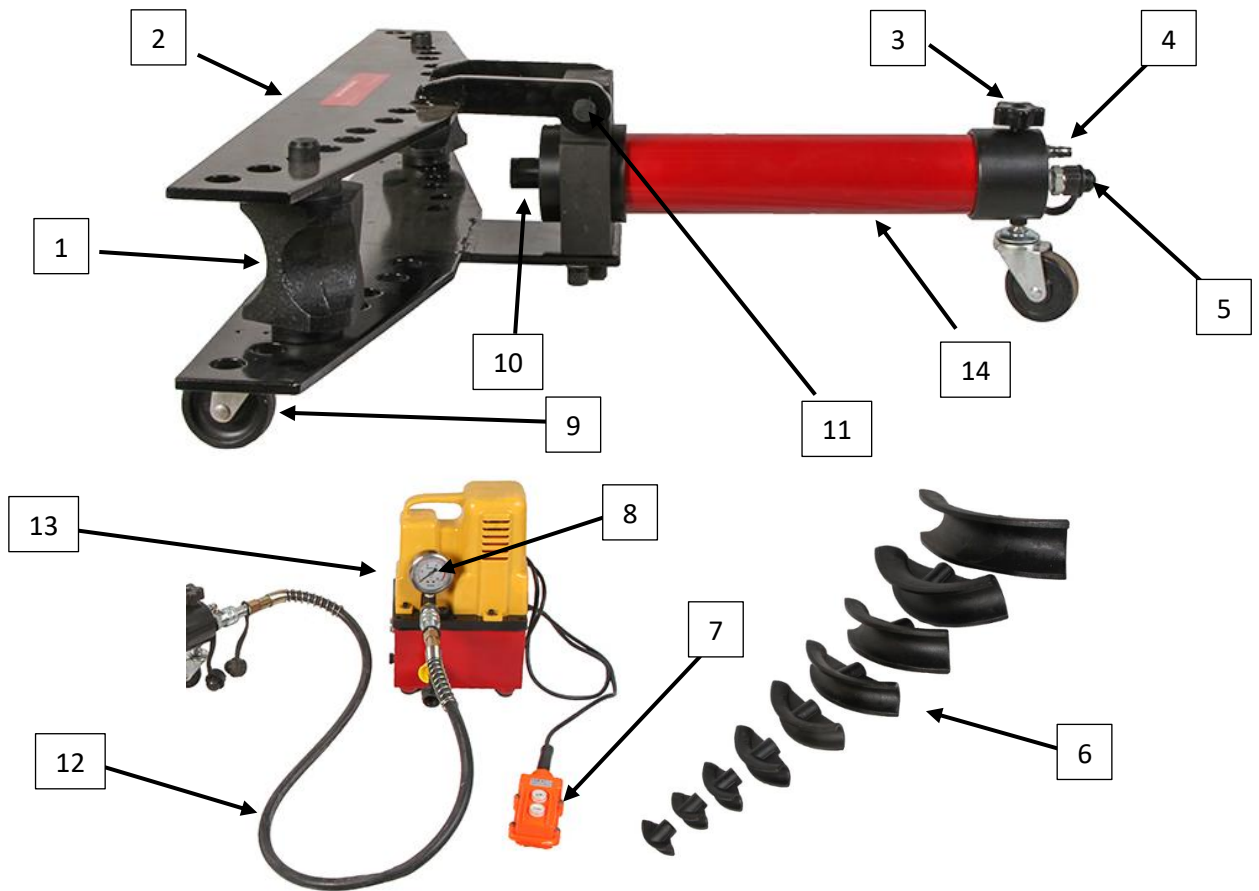
1. После распаковки, убедитесь, что трубогиб находится в нужной комплектации.
2. Смонтируйте трубогиб, прикрутив две части стальной рамы (2) к гидроцилиндру (14).
3. Зафиксируйте верхнюю планку стальной рамы с помощью пальца (11) к верхней части гидроцилиндра, установите на трубогиб опорные ролики (9).
4. Установите боковые упоры (1) в те отверстия на стальной раме, которые соответствуют нужному диаметру изгибаемой трубы.
5. Выберите нужный гибочный сегмент (6), соответствующий нужному диаметру изгибаемой трубы.
6. Присоедините маслостанцию (13) к гидроцилиндру с помощью шланга высокого давления (12) и подключите ее к электропитанию.
7. Присоедините обратный шланг к штуцеру (4).
8. Залейте масло в бак маслостанции до уровня.

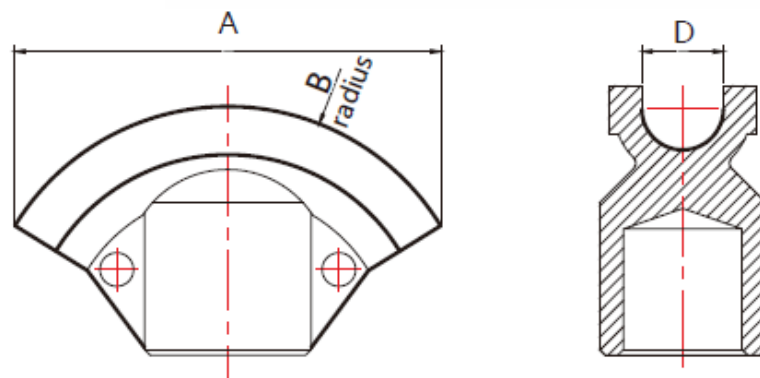

Гибочные сегменты с посадочным местом 32 мм (V-Bend 2E/3E/4E)

Гибочный сегмент	A (мм)	B (мм)	Минимальный радиусгиба	D (мм)	макс.толщина стенки (мм)
1/2"	115	67,5	50,2	22	3,7
3/4"	131	84,5	66	28	3,9
1"	147	96,5	75,4	34	4,5
1.1/4"	195	134	108,7	43	3,6
1.1/2"	242	162	133,5	50	3,7
2"	297	238	199,2	62	3,9
2.1/2"	380	257	209	19	5,2
3"	436	390	335	90	5,5
4"	555	450	400	110	6

Процесс гибки

1. Откиньте верхнюю планку стальной рамы, установите нужные гибочные сегменты на шток трубогиба (10).
2. Установите трубу и закройте верхнюю планку стальной рамы.
3. Заверните винт перепускного клапана (3) по часовой стрелке до упора.
4. Включите маслостанцию при помощи кнопки включения/выключения (7).
5. Осуществите гибку. По окончании - выключите маслостанцию.
6. Отверните перепускной клапан против часовой стрелки на 0,5 оборота для возврата штока в исходное положение.
7. Откиньте верхнюю планку стальной рамы.
8. Вытащите трубу.
9. Окончив работу, слейте остатки масла из обратного шланга в бак маслостанции.

ТЕХНИЧЕСКОЕ ОБСЛУЖИВАНИЕ И ХРАНЕНИЕ

- Во избежание вытекания масла, при транспортировке и хранении трубогиба не переворачивайте гидроцилиндр пробкой вниз.
- Перед началом работы с трубогибом смазывайте смазкой трущиеся поверхности: трубу, гибочный сегмент, боковые упоры.
- Во избежание повреждения выдвижного штока гидроцилиндра, устанавливайте боковые упоры симметрично относительно оси гидроцилиндра.
- Трубогиб рассчитан на гибку без наполнения песком и нагрева труб. Однако, при гибке тонкостенных труб, рекомендуется применять плотную набивку трубы сухим песком без примесей глиняных частиц.
- Если выдвижной шток гидроцилиндра не обеспечивает гибку трубы на 90°, это означает, что в трубогибе недостаточно масла и его необходимо долить до нужного уровня.
- Во избежание попадания воздуха в гидросистему трубогиба, своевременно проверяйте уровень масла в маслостанции.
- Для надежной работы трубогиба не допускайте попадания грязи, песка и других частиц на шток гидроцилиндра.
- При выдвижении штока в крайнее переднее положение возможно незначительное выделение масла из-под него, что обусловлено его конструктивными особенностями и не является неисправностью.
- Не заливайте в маслостанцию отработанное масло.

МЕРЫ БЕЗОПАСНОСТИ

- Запрещается разбирать трубогиб, находящийся под нагрузкой.
- Запрещается находиться во время гибки со стороны выхода выдвижного штока.

- Запрещается использовать трубогиб при деформированных несущих деталях.

ГАРАНТИЙНЫЕ ОБЯЗАТЕЛЬСТВА

1. Производитель гарантирует исправность трубогиба в течение 12 месяцев со дня его продажи при условии соблюдения потребителем правил эксплуатации.
2. Претензии принимаются только при наличии правильно заполненного гарантийного талона с отметкой о дате продажи и печатью организации, продавшей изделие.
3. Гарантия не распространяется на повреждения, связанные с неправильной эксплуатацией трубогиба, а также на изделия с естественным износом – прокладки, манжеты и т.д.
4. Гарантийное обслуживание осуществляется сервисным центром VOLL.